

ES 系列儲能機 控制箱體

(1) 箱體規格：

1. 烤漆：白色烤漆
2. 厚度： $\geq 1.5T$
3. 材質：SUS 304
4. 尺寸：500*300*135(長*寬*高)mm

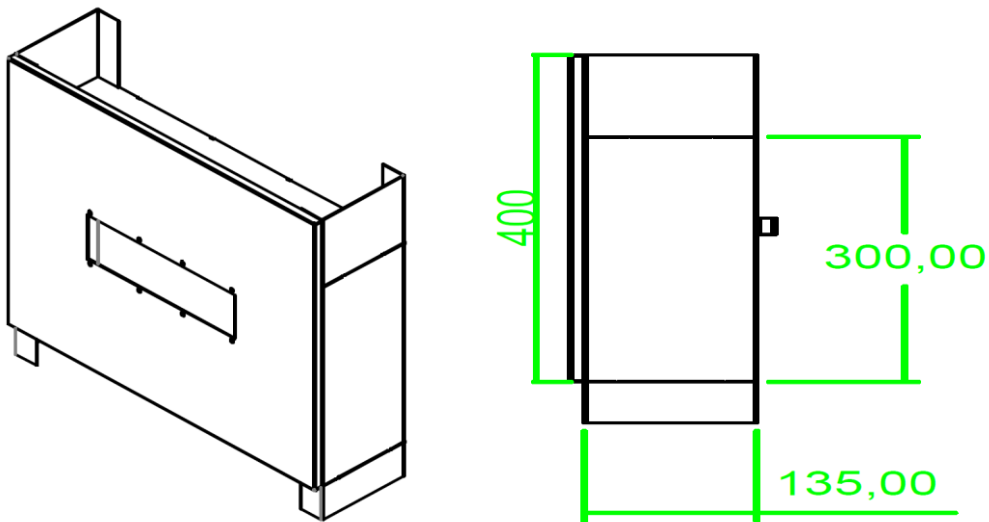

(2) 控制盤：

1. P V 直流開關：4P-18A(DC)
2. 電池開關：2P-125A(DC)
3. 保險絲座：1000VDC 30A
4. 保險絲：1000VDC 18A
5. 交流電開關(GRID)：2P-40A(AC)
6. 備用電源開關(BACK UP)：2P-40A(AC)